



Рис. 4. Трипільська культура V-IV тис. до н.е.:
 1-5 - трипільська глиняна пластика,
 6-15 - глиняний посуд

ріг цивілізації трипільцям так і не вдалося через певні вади економіки та природні негаразди, які спіткали суспільство в IV тис. до н. е. Наявність гігантських обширів родючих чорноземів штовхала трипільців на екстенсивний шлях розвитку, що заважало прогресивному розвитку економіки.

Екстенсивна перелогова система орного землеробства зумовила спочатку заселення, а потім виснаження всіх придатних для господарської системи чорноземів Правобережної України. Зміни клімату в бік зростання посушливості й поширення степів довершили колапс землеробської економіки, яка була фундаментом протоцивілізації Трипілля.

Вичерпання можливостей екстенсивного землеробства, знищення лісів на значних обширах, які перетворилися на потенційні пасовиська, поширення степів у зв'язку з аридизацією клімату наприкінці IV тис. до н.е. (Кременецкий, 1991, с.175) стимулювали підвищення ролі відгінного скотарства.

Значення Трипілля у первісній історії України полягає в тому, що саме з ним пов'язана остаточна перемога відтворюючої економіки на українських землях у IV тис. до н.е. Перехід частини трипільців від землеробства до скотарства знаменував кінець трипільської сторінки в давній історії України.

Північно-східними сусідами трипільців були місцеві мисливсько-рибальські племена Полісся, Лівобережжя Дніпра, Надпорожжя. За доби неоліту у V–IV тис. до н.е. вони розвивалися під сильним впливом своїх південно-західних сусідів – високорозвинених трипільських землеробів і тваринників Правобережжя. Внаслідок цього впливу та поширення степів через аридизацію клімату вищезгадані автохтонні мисливсько-рибальські суспільства північних європеїдів почали переходити до скотарства і трансформуватися у найдавнішу індоєвропейську спільноту IV тис. до н.е. – середньостогівську культуру лісостепоного Подніпров'я (Залізник, 1994, с.90–91).

Скотарські навички трипільців прижилися й швидко розвинулися у сприятливих умовах степів та лісостепів Лівобережної України. Стада корів та овець весь час пересувалися в пошуках пасовиськ, що вимагало від скотарів рухливого способу життя. Це стимулювало винайдення колісного транспорту, приручення в IV тис. до н.е. коня. Постійні

пошуки нових пасовиськ призводили до військових сутичок із сусідами, що милітаризувало суспільство. У скотарів, на відміну від землеробів, не жінка, а чоловік є главою в сім'ї та роді, оскільки життя забезпечують пастухи та воїни. Можливість накопичення худоби в одних руках створила умови для майбутнього розшарування суспільства. З'являється військова еліта. Милітаризація спричинила будівництво фортець, поширення культів бога-воїна та пастуха, бойової колісниці, зброї, коня, сонця-колеса, вогню тощо.

Ці ранні напівкочові скотарі залишили мало поселень, але величезну кількість могил. Археологи добре знають так званий степовий поховальний комплекс. Його найважливішими елементами є курганний насип, покладання небіжчика на спині з підігнутими ногами, посипання червоною фарбою-вохрою. В могили часто клали зброю (кам'яні бойові молоти та булави), глиняні горщики, орнаментовані відбитками плетеного шнура, кам'яні антропоморфні стели (*Рис. 5*). Нерідко в кутах могильної ями знаходять колеса, які символізували поховальний віз.

Найдавнішими скотарями півдня України були середньостогівські племена IV тис. до н.е. межиріччя Дніпра та Дону. Від них походить ямна культура, носії якої просунулися з Північного Надчорномор'я та Надазов'я по степовій зоні на захід – до Подунав'я, на південь – до Передкавказзя та на схід – до Поволжя, Північного Казахстану і навіть далі, до Алтаю (*Рис. 6*).

Небувале за розмахом розселення споріднених етносів на безкраїх степових обширах, від Середнього Дунаю до Алтаю, пояснюється їх рухливою скотарською економікою, поширенням колісного транспорту, тяглових тварин (бик, кінь), вершництва. Разом із скотарством поширились мова та культура народу, який перший опанував і був носієм цієї нової форми первісної економіки – праїндоевропейців. Вони були пращурами великої мовно-культурної сім'ї народів, що у III–II тис. до н.е. заселили величезні простори від Західної Європи до Індії. Це – численні кельтські, романські, германські, слов'янські, балтські, фракійські, індоіранські та інші народи Євразії (Залізняк, 1994, с.78–117).

Отже, після кам'яної доби 5–6 тис. років тому Україна стає тереном протистояння мирної осілої землеробської



Рис. 5. Кам'яні антропоморфні стели індоєвропейських скотарів III тис. до н.е. Степи Надчорномор'я.



Рис. 6. Розселення індоєвропейських скотарів у IV—II тис. до н.е. Культури індоєвропейські: 1 — кулястіх амфор, 2 — шнурової кераміки, 3 — середньостогівська, 4 — ямна, 5 — кургани зі степовим обрядом поховання. Неіндоєвропейські: I — неоліт Балкан, II — пракартвели, III — прафіноугри.

цивілізації войовничому скотарському світу степів Євразії. Це зумовило драматизм історії України від трипільської епохи до наших днів. Коли Правобережну Україну займали нащадки землеробів Близького Сходу – трипільські племена (*Рис. 7*), у лісостеповому Подніпров'ї місцева праіндоєвропейська людність перейшла до скотарства.

Найдавніші індоєвропейські скотарі та трипільські нащадки близькосхідних землеробів півдня України вплинули на формування антропологічного типу українців.

В етнокультурному відношенні індоєвропейські степовики були своєрідними антиподами землеробському населенню Балкан, зокрема його північно-східному форпостові трипільській культурі. Землеробський трипільський та скотарський індоєвропейський світи принципово різнилися один від одного походженням, типом економіки, матеріальною та духовною культурою, антропологічним типом населення та іншими етновизначальними ознаками. Наприклад, якщо трипільці були невисокими, тендітними, темнопігментованими східними середземноморцями, то перші скотарі за своєю антропологією наближались до північних європеїдів – високий зріст, масивний скелет, очевидно, світла пігментація.

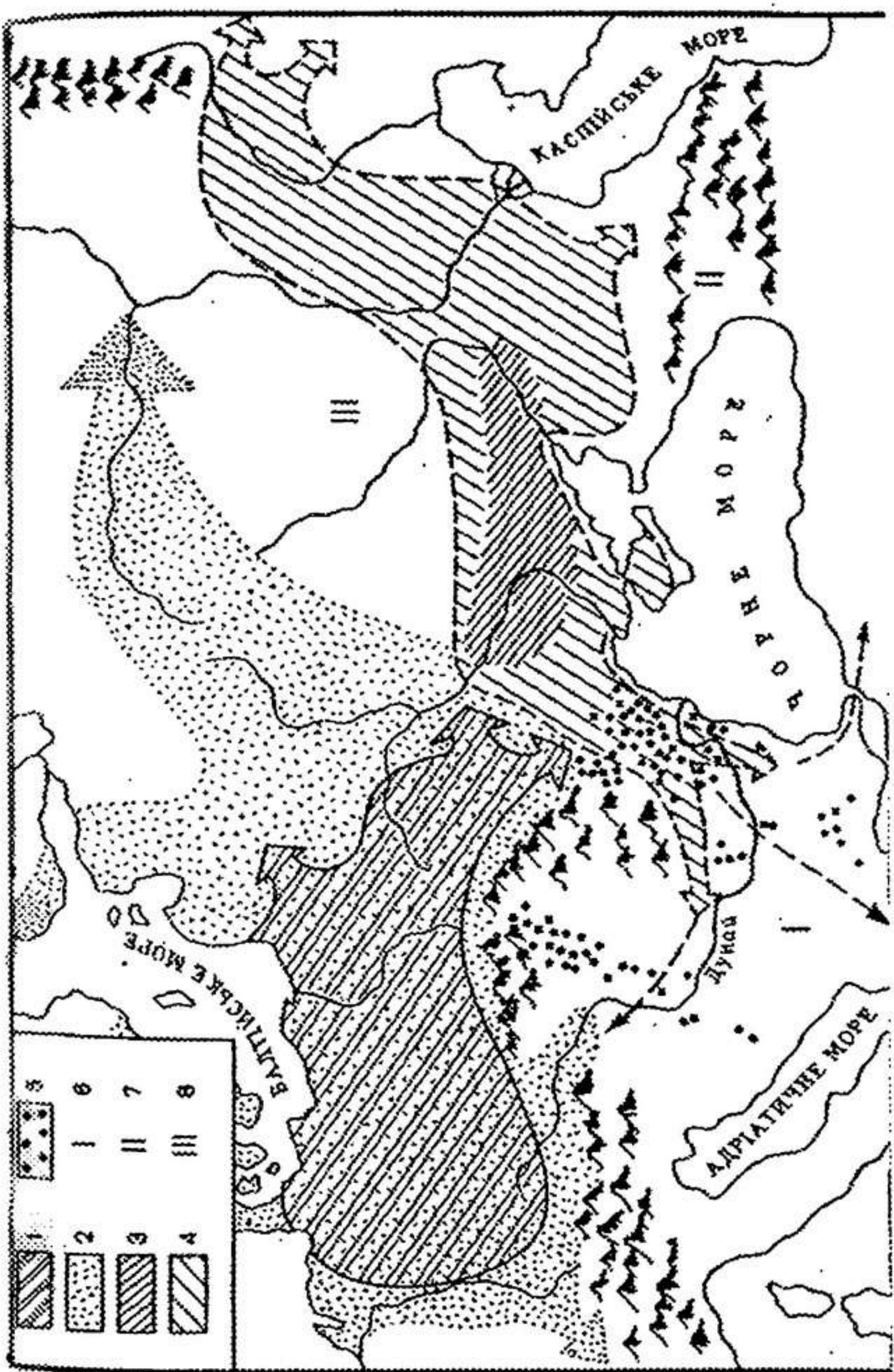
Отже, визнання згаданих найдавніших скотарів індоєвропейцями (а в цьому не сумнівається переважна більшість фахівців світу) передбачає висновок, що їхні антиподи – трипільці, як і вся балканська протоцивілізація VII–IV тис. до н.е., не були індоєвропейцями. А якщо так, то українці, що належать до індоєвропейської сім'ї народів, не могли бути прямими і безпосередніми нащадками трипільців, як це стверджують останнім часом у деяких науково-публіцистичних статтях.

Чому саме трипільська культура обрана на роль пращура українців? Адже протягом останніх 5 тис. років на українських теренах розвивалося в різний час не менше сотні стародавніх етносів, слідами яких є численні археологічні культури. До речі, повним аналогом Трипілля є синхронна йому культура Яншао Китаю. Отже, формально людність останньої ми також повинні визнати праукраїнцями, якби не дані антропології, які свідчать, що носії китайського аналога Трипілля були типовими монголоїдами.



Рис. 7. Розселення найдавніших землеробів з Південної Анатолії у VII–V тис. до н.е.

Ніщо не зникає безслідно. Немає сумніву, що культурні надбання сотень стародавніх народів, які мешкали на українських землях до появи тут українців, стали складовою частиною культури останніх. Але це не значить, що трипільців, праарійців, кіммерійців, скіфів, сарматів слід вважати українцями. У нашій крові є й гени пітекантропів, чого, звичайно, недостатньо, щоб назвати їх українцями.

Автори численних псевдонаукових версій походження українців, як правило, плутають українців з їхніми пращурами. Останніми можна вважати всіх наших попередників (у т.ч. й трипільців), з елементів культури яких склалася у свій час українська культура. Культура всякого народу є неповторною сполукою успадкованих від попередників культурних надбань. Народ народжується не тоді, коли з'являється окрема складова його культури, а коли ці численні складові зливаються в неповторний етнічний комплекс.

Отже, принципово невірно повністю заперечувати будь-який вплив трипільців на етногенез українського народу. Як і інші стародавні етноси, що мешкали на землях України до появи тут українців, трипільці зробили свій внесок у наш етнокультурний комплекс. Зокрема, про певний вплив трипільців на антропологічний тип українців писали антропологи.

На принципову різницю між "вірменоїдним" трипільським та українським антропологічними типами вказували послідовники видатного українського антрополога Ф.Вовка – Єндик, Щербаківський, Петров. Так званий український антропологічний тип, за Ф.Вовком, є наслідком змішування трипільців із найдавнішими індоевропейськими скотарями, які 5-6 тис. років тому рухались із лісостепового Подніпров'я на Дунай. Згаданий антрополог та його послідовники вважали, що відносно високий зріст та міцна статура більшості українців – це спадщина індоевропейських скотарів, а "чорнії брови, карії очі" – трипільців (Петров, 1992, с.104–107).

Про змішування тендітних трипільців із кремезними степовиками-індоевропейцями свідчить поступове зменшення масивності скелету останніх, простежене сучасними українськими антропологами по кістках найдавніших скотарів півдня України. Внаслідок цього змішування і постав український антропологічний тип, до якого належить понад 70

відсотків сільського населення сучасної України. Він характеризується відносно високим зростом, міцною статурою, темною пігментацією, круглим черепом, прямим носом, вузькою та середньою шириною обличчя. Цими особливостями відзначалося корінне населення лісостепової України протягом останніх 3 тис. років (Сегеда, 1990).

Однак появу антропологічного типу, до якого належить більшість сучасних українців, не можна вважати народженням українського етносу. Адже до цього ж українського, або динарського, антропологічного типу, крім українців, належать інші слов'янські народи – словаки, серби, хорвати, словени, чорногорці. Північні слов'яни (поляки, білоруси, росіяни) разом з балтами належать до іншого, так званого віслянського, антропологічного типу, який характеризується світлим забарвленням волосся, очей, шкіри, відносно невисоким зростом, значною шириною обличчя, часто довгою головою.

Сучасний рівень розвитку науки дозволяє ставити питання про визначення етномовних характеристик людності, що лишила в лісостепах Правобережної України пам'ятки трипільської культури. Археологічні дані неспростовно свідчать, що Трипільля є північно-східним проявом своєрідного світу найдавніших землеробів Європи, відомих археологам під назвою балкано-дунайського неоліту. Але й на Балканах ця людність не була автохтонною і прийшла сюди з Близького Сходу, точніше з півдня Малої Азії (*Рис. 7*).

Справа в тому, що близько 10 тис. років тому криза мисливського господарства в Сирії, Палестині, на півдні Анатолії зумовила винайдення і поширення відтворюючого господарства – мотичного землеробства та примітивного тваринництва. Вирощування пшениці, ячменю, розведення овець, кіз забезпечило суспільство їжею і призвело до демографічного вибуху на Близькому Сході. Надлишки населення почали розселятися на сусідніх, малозаселених територіях: на схід – до Індії, на південь – в Аравію, на захід – у Північну Африку.

Один із головних шляхів розселення найдавніших землеробів і тваринників починався в Південній Анатолії й вів на захід островами Егейського моря в Східну Грецію. У VII тис. до н. е. вихідці з Анатолії принесли на південь Балканського півострівця навички відтворюючого господарс-

тва, культурні рослини (пшеницю, ячмінь, сочевицю), домашніх тварин (овець, кіз), близькосхідні культуру та мову. Ці люди належали до східносередземноморського антропологічного типу, який характеризується грацильністю (тонкокістковістю), невисоким зростом, темною пігментацією, скошеним чолом і великим горбатим носом своєрідної форми.

Поступово просуваючись на північ, нащадки найдавніших близькосхідних землеробів досягли Дунаю і рушили його долиною на захід – у Центральну Європу і на схід – на Правобережну Україну. Так, разом з навичками землеробства і тваринництва близькосхідний за походженням етнокультурний комплекс поширився в VII–IV тис. до н.е. в Південній та Центральній Європі. Трипільська культура – яскравий прояв цього культурно-історичного явища між Східними Карпатами і Дніпром (*Рис. 4, 7*).

Північними сусідами цих найдавніших землеробів Європи були аборигени-мисливці та рибалки Німецької, Польської, Поліської низовин та Лівобережжя Дніпра. Ця первісна, досить відстала людність у V–IV тис. до н.е. розвивалася під прогресивним впливом більш розвинених прибульців із півдня. Від людності балкано-дунайського неоліту аборигени-мисливці лісової зони Європи отримали навички виготовлення глиняного посуду, землеробства, тваринництва, примітивної металургії міді тощо.

Як уже зазначалося, в IV–II тис. до н.е. на базі згаданої аборигенної людності постала індоєвропейська сім'я народів (Залізник, 1994, с. 78–117), до якої належить переважна більшість мешканців сучасної Європи. Більшість дослідників вважає, що формування праіндоєвропейської мови та культури почалося в V тис. до н.е. в Південній Україні в ході контактів із трипільцями місцевої людності лісостепового Подніпров'я та Лівобережжя. Від трипільців та інших представників балкано-дунайського неоліту пращури індоєвропейців отримали вищезгадані новації (глиняний посуд, землеробство, тваринництво, металургія міді). Однак всі ці прогресивні нововведення запозичувалися разом із відповідною термінологією. Новітні дослідження лінгвістів показали, що сільськогосподарська лексика індоєвропейських народів значною мірою має близькосхідне походження.

Особливо багато землеробських і тваринницьких термінів, назв продуктів харчування, предметів побуту індоєвропейці запозичили у прахаттів та прахуритів, прабатьківщина яких була в Малій Азії. Це й зрозуміло, адже саме звідси у VII тис. до н.е. прийшли в Східну Грецію пращури балканського неоліту. О.Старостін (1988) наводить велику кількість мовних запозичень із хаттської та хуритської мов в індоєвропейських, у т.ч.: *akuo* – кінь, *kago* – коза, *poroko* – поросся, *hvelena* – хвиля, вовна, *auig* – овес, *had* – ягода, *rughio* – рож, жито, *lino* – льон, *kulo* – колоти, спис, *gueran* – жорнов, *sel* – село, *dholo* – долина, *arho* – ареал, простір, *tuert* – творог, *sur* – сир, *bhar* – ячмінь, *renkie* – п'ять, *klaui* – ключ, *medu* – мед, солодкий, *akro* – поле, *bar* – зерно та багато інших.

Український лінгвіст із Москви В.Ілліч-Світич (1964) відзначав, що певну частку своєї аграрної, тваринницької та побутової лексики індоєвропейці запозичили з таких близькосхідних мов, як шумерська, прасемітська, еламська. Як приклади запозичень із прасемітської дослідник наводить слова: *tauro* – бик, *gait* – коза, *agno* – ягня, *bar* – зерно, *dehno* – хліб, зерно, *kern* – жорнов, *sekur* – сокира, *nahi* – посудина, корабель, *haster* – зірка, *septm* – сім та ін. З мови шумерів індоєвропейці запозичили корені: *kou* – корова, *reud* – руда, *avesk* – золото, *duert* – двері, *hkor* – гори та ін.

Зазначимо, що на час мовно-культурних контактів корінних мешканців Європи праіндоєвропейців із прибульцями з Близького Сходу у VII–IV тис. до н.е. східне узбережжя Середземного моря населяли спільні пращури афразійської групи народів. Лише з IV тис. до н.е. з цієї спільноти почали виділятися семіти (араби та євреї), єгиптяни, бербери, кушити тощо. Тобто відзначені В.Іллічем-Світичем прасемітські запозичення в індоєвропейських мовах вірніше називати афразійськими. Адже говорити про семітів до IV тис. до н.е. науково некоректно (Гамкрелідзе, Иванов, 1984, с. 880).

Отже, простежений археологами та атропологами генетичний, культурний, антропологічний зв'язок балканського неоліту, а через нього і трипільської культури, з південноанатолійським центром становлення землеробства і тваринництва підтверджується новітніми лінгвістичними досліджен-

нями. Численні хатто-хуритські лінгвістичні запозичення в мовах індоєвропейців, які отримали навички землеробства та скотарства разом з відповідною термінологією від балкано-дунайських неолітиків, у т.ч. трипільців, дають підстави припускати, що останні в етно-мовному відношенні були споріднені з хатто-хуритами Малої Азії VII–IV тис. до н.е. (Рис. 7). Однак присутність серед індоєвропейських лінгвістичних запозичень шумерських, прасемітських, еламських термінів свідчить, що балкано-дунайський неоліт не був цілковито хатто-хуритським. Очевидно, було кілька різноетнічних міграційних хвиль із Близького Сходу в Грецію, в яких брали участь не тільки хатто-хурити Анатолії, але й афразійці, шумери, еламці Сирії, Палестини, Месопотамії.

Незважаючи на певну строкатість, балкано-дунайський неоліт, в т.ч. трипільська культура, генетично, культурно, антропологічно, а також етно-мовно тісно пов'язаний із згаданими етносами Близького Сходу, які не належать до народів індоєвропейської мовної спільноти. Оскільки українці, на відміну від трипільців, є індоєвропейцями, то немає підстав вважати трипільців праукраїнцями. Українська культура та мова принципово різняться від культури та мови стародавніх народів Близького Сходу та їхніх родичів трипільців.

Якщо українці не є безпосередніми нащадками трипільців, то, може, вони прямі спадкоємці арійців, далекі пращури яких 5 тис. років тому рушили з українських степів на схід, а 3,5 тис. років тому завоювали східну Індію та Іран.

Вже говорилося про перехід до скотарства східних сусідів трипільців, що мешкали між Нижнім Дніпром та Доном у IV тис. до н.е. Археологам вони відомі під назвою середньостогівської, нижньомихайлівської, ямної культур. Отримані від трипільців та інших прибульців із Подунав'я, скотарські навички прижилися і розвинулися в умовах степів півдня України.

З кінця V тис. до н.е. на півдні України почало формуватися найдавніше скотарське суспільство, про виразну своєрідність якого вже писалося. В основі його господарства лежали архаїчні відгонні форми тваринництва, які поєднувалися з землеробством та мисливством. Дальні переходи за стадами худоби зумовили поширення колісного

транспорту, приручення тяглових тварин (кінь, бик). Внаслідок постійних сутичок із сусідами зросла мілітаризація колективів. Можливість концентрації худоби в одних руках створила умови для майнового розшарування суспільства. На чолі родів стали патріархи воїни та пастухи, скульптурні зображення яких археологи знаходять у могилах Півдня України. Поширилися відповідні культи бога воїна-пастуха, зброї, бойового коня та колісниці, вогню, сонця-колеса. Символом останнього стала свастика, зображення якої з'являється на речах зброї, кам'яних намогильних стелах (Рис. 8).

Безкраї степи та лісостепи, що простяглися від Північного Надчорномор'я на схід, до Монголії, створили сприятливі умови для розселення цих найдавніших скотарів у східному напрямку. Вже у III тис. до н.е. ці переселенці досягли Алтаю, де сформували афанасіївську археологічну культуру, яка за усіма показниками дуже близька до свого генетичного пращура – ямної культури Північного Надчорномор'я.

У II тис. до н.е. в лісостепах від Дніпра до Алтаю сформувалася зрубно-андронівська спільнота. Переважна більшість дослідників вважає ці напівкочові скотарські племена пращурами східної, індо-іранської гілки індоєвропейської сім'ї народів (Залізник, 1994, с.87–117). Поширюючи скотарський тип господарства, андронівська людність просунулась із північного Казахстану на південь і заселила Середню Азію. Саме це населення було тими легендарними аріями, які в середині II тис. до н.е. зайняли Іран, або Аїрїян, що значить "країна аріїв". Приблизно в цей самий час вони подолали хребти Гіндукушу і з Центральної Азії вийшли в долину Інду (Кузьміна, 1986).

На той час Індію населяли племена темношкірих дравідів, які створили в сточищі Інду розвинену Харапську цивілізацію з великими містами, фортецями, зрошувальними каналами. Однак на час арійського завоювання Харапська цивілізація почала занепадати. Напівдикі скотарі, що називали себе аріями (благородними), мали військову перевагу над місцевими миролюбними землеробами. Бойові колісниці та філософія війни робили їх непереможними. Харапська цивілізація була зруйнована, а її носіїв перетворили на пригноблену частину суспільства – касту шудр (недоторканих).



Рис. 8. Поховання степовика з возом. Ямна культура III тис. до н.е. Реконструкція П. Корнієнка.

Трохи пізніше цих подій священні гімни аріїв – веди – були записані їхньою мовою (санскритом). Найдавніший з цих релігійних текстів Рігведа датується другою половиною II тис. до н.е. Рігведа лягла в основу індійського письменства, філософії, культури, релігії індуїзму (Ригведа, 1989). На початку I тис. до н.е. записана Авеста – збірник гімнів арійців Ірану.

За Рігведою, арії мешкали в басейні Інду. Вони були досить рухливими скотарями і все життя проводили на колесах. Жили в легких, розбірних, портативних житлах. Основою благополуччя арійців була велика рогата худоба, особлива увага приділялася конярству. Серед домашніх тварин були вівці, коні, віслюки, собаки. У великі сімейні вози запрягали биків. Поклонялися кошу та корові.

Основною ударною силою війська аріїв була двоколісна бойова колісниця, яку тягли двоє коней. Знали вершництво, але кіннота в бою не використовувалась. Піхота

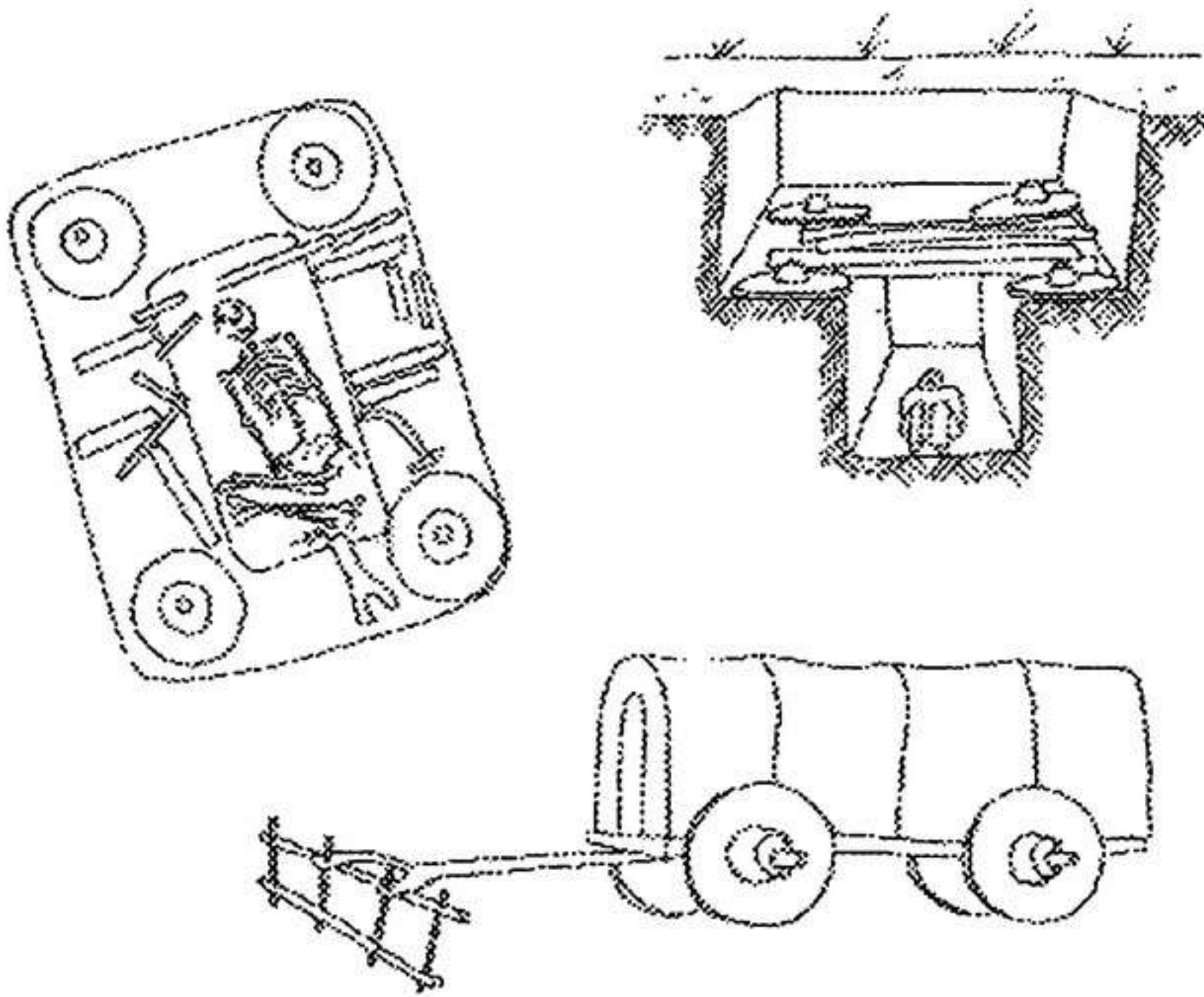
була допоміжним родом військ у горах. Головна зброя аріїв – лук та стріли.

Харчувалися арії переважно молоком та ячмінною кашею. Пшениці та рису не знали. М'ясо їли рідко, найчастіше під час релігійних свят. Із вовни та рослинних волокон ткали одяг. Знали металургію міді, золота, срібла. Посуд ліпили з глини. Горщики, зроблені на гончарному колі, вважали породженням демонів. Священні чаші були дерев'яними. До речі, священні дерев'яні чаші відомі з праарійських поховань культур степової бронзи III–II тис. до н.е. від Дніпра до Північного Казахстану, а також із курганів скіфів, що були нащадками аріїв і мешкали на півдні України у I тис. до н.е.

Вірогідно, саме з таких чаш пили загадковий священний напій соому, або хаому. Цю галюциногенну рідину готували з соку якоїсь гірської рослини, змішаного з молоком чи медом. Останнім часом висловлено здогад, що соому готували з гриба-мухомора (Ригведа, 1989, с.445).

Арійці, за Ригведою, були вогнепоклонниками і спалювали померлих. Головними богами були Індра, Сур'я, Агні, Яма. Індра – це божество бурі, грому, блискавки, війни, Сур'я – сонця, Агні – вогню, Яма – підземного царства мертвих.

Арійці являли собою групу невеликих племен, які гуртувалися у нестійкі племінні об'єднання. Основою їх суспільства була патріархальна сім'я на чолі зі старшим чоловіком. Кілька споріднених племен утворювали граму, що з санскриту перекладається як "селище, община". До речі, саме від цього кореня походить українська громада.

Общини аріїв рухались зі своєю худобою та поклажею на возах у пошуках пасовиськ та угідь для вирощування ячменю. На одному місці затримувались не більше ніж на півроку, щоб зібрати врожай. Грами нерідко ворогували між собою за пасовиська та джерела води. Тому словом "грама" позначався і військовий загін. Війна була звичайною, повсякденною справою аріїв. Позначалася вона буденним терміном, що перекладався з санскриту як "боротьба за корів".

Кілька сусідніх общин утворювали плем'я (віс), яке очолював цар (раджа). В його функції входила організація племені, захист та розширення меж племінної території, магичні офірування. Найближчою до раджі особою був його

домашній жрець (пурохіта). Влада царя обмежувалася народними зборами (саміті), що буквально означає "сходка". На таких зборах могли скинути поганого раджу і на його місце обрати іншого.

Завойовники арії поділялися на три соціальні верстви, які звалися варнами, що перекладається як "кольори". Брахмани – це жерці; кшатрії – воїни, правителі; вайш'ї – общинники, пастухи, хлібороби. Символами брахмана був жовтий колір та дерев'яна чаша для офірувань; кшатрія – червоний колір, колісниця та зброя; вайш'їв – синій колір, ярмо та плуг.

Неспростовні археологічні факти свідчать про зародження індо-іранської групи індоєвропейців у степах між Дніпром і Волгою не пізніше III тис. до н.е. (ямна археологічна культура). На думку фахівців, тоді ж почалося формування визначальних елементів індо-іранського мовно-культурного комплексу, вперше письмово зафіксованого в Рігведі більше 3 тис. років тому. Однак генетичні витоки деяких сюжетів міфології аріїв з півдня України не є підставою для твердження, що їх творцями були праукраїнці.

Прихильники арійської версії походження українців використовують паралелі між українською мовою і санскритом або знаходять у Рігведі відповідники українським фольклорним сюжетам. Численні приклади цих реально існуючих паралелей між мовою та культурою легендарних арійців та сучасних українців подає журнал "Індо-Європа". Однак цього не достатньо, щоб вважати аріїв праукраїнцями. Адже аналогічні численні сходження з мовою та міфами Рігведи чи Авести легко відшукати у мовах та культурах усіх народів індоєвропейської мовної сім'ї. Пояснюється це їх походженням від єдиного спільного пращура – праіндоєвропейців, які у V–IV тис. до н.е. мешкали в лісостепах та степах Південно-Східної України, Нижнього Дону, Кубані (Залізняк, 1994, с.89–95).

Арійці – один із багатьох етносів східної, індо-іранської гілки індоєвропейської сім'ї народів. Тому значно більший ступінь спорідненості з аріями мали скіфи або сармати, мова яких також належала до іранських. Нащадками аріїв можна вважати й інші народи східної індо-іранської гілки індоєвропейців – таджиків та саків Середньої Азії, носіїв мо-

ви хінді та урду Індії, пуштунів Афганістану, персів Ірану, аланів та осетинів півдня Східної Європи та Кавказу тощо. Переважна більшість серйозних вчених визначає спорідненість згаданих народів з арійцями, але вважає останніх своєрідним окремим народом. Не вдаючись у подробиці, зазначимо, що арії для нас є такими ж далекими родичами, як, наприклад, англійці, греки чи вірмени, з якими українці пов'язані дуже давнім спільним походженням від найдавніших індоєвропейських скотарів лісостепового Подніпров'я.

Отже, праарійці Східної України IV–III тис. до н.е. були безпосередніми пращурами не слов'ян, а індо-іранської гілки індоєвропейців. Щодо можливих предків слов'янських народів (у т.ч. українців), то, на думку археологів (Б.Рибакова, С.Березанської, Є.Максимова та ін.), у той далекий час вони були північними сусідами трипільців. До числа праслов'янських археологічних культур більшість фахівців зараховує генетично пов'язані спільноти Північно-Західної України, починаючи від культур шнурової кераміки кінця III тис. до н.е. Волині, Прикарпаття та Південного Полісся (*Рис. 1*). Конкретно це – середньодніпровська, стжижовська, городоцько-здовбицька культури шнурової кераміки, що дали початок тшинецькій та сосницькій культурам середньої бронзи. На останніх вирости білогрудівська та лебедівська культури пізньобронзової доби, їх безпосередніми нащадками є культури підгірцівська, милоградівська та скіфів-орачів лісостепового Правобережжя I тис. до н.е. На цьому генетичному підґрунті вирости перша достовірно праслов'янська спільнота – зарубинецька культура рубежу н.е.

Останнім часом з'явилися археологічні матеріали, що дозволяють опустити коріння цього праслов'янського етногенетичного ланцюга аж до мезоліту балтійської традиції. Виявилось, що культури шнурової кераміки вирости з культури кулястих амфор, пращуром якої є неоліт лійчастого посуду IV тис. до н.е., який, у свою чергу, постав внаслідок південних впливів на балтійський мезоліт V тис. до н.е. (Залізник, 1994, с.89, 97–99). Зазначимо, що весь цей довгий ланцюг археологічних культур, що розвивалися на прабатьківщині слов'ян та українців у Північно-Західній Україні протягом V–IV тис. до н.е., не лишили праукраїнці чи навіть

праслов'яни. Це лише дуже далекі наші пращури, від яких походять не тільки слов'яни, а й балти і навіть германці. Переважна більшість зазначених археологічних культур була залишена спільними пращурами слов'ян, балтів і германців.

Таким чином, немає ніяких серйозних наукових підстав вважати українцями ні трипільську людність Правобережної України, ні стародавніх аріїв Індії та Ірану, про що твердять автори деяких публіцистичних статей останніх років. Так звана трипільська версія походження українців стверджує, що український етнос вже існував за часів трипільської археологічної культури, тобто 5–7 тис. років тому. Українська історія зразу стає винятком із загальноєвропейської. Адже більшість народів помірної смуги Європи має вік близько 1,5 тис. років. Лише греки мають наукові підстави опускати свої національні корені в глибину віків на 3,5 тис. років. Письмові джерела переконливо свідчать про існування протогрецької (мікенської) мови уже в середині II тис. до н.е., тобто за часів завоювання аріями долини Інду.

Показово, що прибічники такого надзвичайно давнього віку українців є, як правило, аматори, а не фахівці-історики. Пояснюється це тим, що фахівці розуміють неможливість довести безперервність культурно-історичного розвитку на українських теренах від трипільської культури до історичних українців. А це необхідна умова встановлення віку всякого суспільно-історичного явища (держави, народу, міста, культурно-історичного регіону) методами історії чи археології.

Так, історія Рима починається не з появи людини на Апеннінському півострові, а з заснування на Капітолійському пагорбі саме цього міста, безперервний розвиток якого простежено до наших днів.

Трипільсько-арійська версія етногенезу українців є типовим прикладом історичної міфотворчості, бо надто погано аргументується науковими фактами. Вона є породженням щирого патріотизму, зрозумілої недовіри до офіційної науки, аматорства та постколоніального комплексу меншовартості. Користь від цього псевдонаукового, суперпатріотичного жанру українській державі сумнівна, а шкода – очевидна. Крім того, що в наш складний час дезорієнтується громадськість, дискредитується українська історична наука в боротьбі з ідеологічними супротивниками незалежності України.

Все це утруднює вирішення доленосного для української державності і найважливішого для національної історичної науки завдання. Мається на увазі відновлення законного права українців на історичну спадщину Київської Русі як першої української держави. Без цього історичного фундаменту неможлива побудова незалежної України. Адже всяка реанімація Російської імперії, навіть у пом'якшеному східнослов'янському варіанті О.Солженіцина, буде виглядати закономірним відновленням історичної справедливості, возз'єднанням колись нібито єдиного давньоруського народу, насильницьки розчленованого агресивними сусідами. Отже, проблема етногенезу українців та їхньої держави має вирішальне значення для побудови самостійної України.

Але будувати державу на неправдивих історичних міфах типу трипільської версії походження українців теж небезпечно. Врахуймо сумний досвід наших східних сусідів, які будували Велику Росію на історичному міфі про Москву як третій Рим. Він проголошував династичні права московського князя на всі землі Київської Русі та Візантії, виправдовуючи імперську експансію в південно-західному напрямку. Очевидна неправдивість та імперська тенденційність цієї псевдоісторичної концепції є однією з причин ідеологічної кризи та розпаду Російської імперії.

4. ВІД АНТІВ І СКЛАВІНІВ ДО ПЕРШОЇ УКРАЇНСЬКОЇ ДЕРЖАВИ

Найбільш переконливою і науково аргументованою є ранньослов'янська версія походження українців. Її прибічники вважають, що вік українського етносу близько 1500 років.

Головним аргументом на користь цієї наукової концепції є безперервність етноісторичного розвитку на українських етнічних землях із середини I тис. н.е. до нашого часу. Це відповідає загальним закономірностям етногенезу в помірній смузі Європи. Саме в середині I тис. зароджується переважна більшість великих етносів, землі яких лежали вздовж північного кордону Римської імперії, що визначально вплинула на європейську цивілізацію у ранньому середньовіччі. Після великого переселення народів та падіння Риму у V ст. ситуація в Європі стабілізувалася. Тому саме з цього часу простежується безперервний розвиток не тільки українців, а й інших народів, розташованих у зоні безпосереднього впливу Римської імперії, – французів, іспанців, англійців, німців, румунів, чехів, поляків.

Перш ніж говорити про історичні витoki українського народу, слід визначити, що мається на увазі під поняттям народ і як етнологи встановлюють вік конкретних етносів.

Переважна більшість дослідників вважає, що народ, або етнос, – це людська спільнота, яка відрізняється від інших власною самосвідомістю, окремою етнічною територією (батьківщиною), своєрідною мовою, культурою, характером, специфічними формами господарського життя. Щоб встановити час народження українського народу, слід визначити його найсуттєвіші ознаки і прослідкувати за допомогою різних наук, як глибоко в минуле сягають корені своєрідного національного комплексу української культури, мови, темпераменту, характеру, антропологічного типу, самосвідомості, специфічних форм господарювання.

Тобто, суть етносу визначає комплекс, ансамбль різноманітних ознак, а не окремі його елементи. Останні, як правило, не є оригінальними, властивими тільки одному якомусь етносу. Кожен із таких елементів окремо може входити до культурного комплексу різних народів. Але всякому народу властива своєрідна і неповторна комбінація цих культурних ознак.

Етнос народжується, коли формується кістяк його етнічного комплексу, а не окремі його елементи. Цей етнологічний нюанс дуже важливий для вирішення походження того чи іншого народу. Поява таких екзотичних концепцій етногенезу українців, як трипільсько-арійська, пояснюється його ігноруванням. Дехто з істориків-аматорів, знайшовши той чи інший елемент українського національного комплексу в глибокій давнині (плахту в Шумері, мазанку в трипільській культурі, оселедець у хетів Анатолії тощо), поспіхом проголошує вищезгадані народи українцями.

Сучасний розвиток етнології та суміжних дисциплін дозволяє суттєво наблизитись до розуміння складного процесу зародження і формування українського етносу та його сусідів. Етногенез українців підлягав загальноєвропейським історичним закономірностям і відбувався у тих же хронологічних рамках, що й інших великих етносів помірної зони Європи. А це дає підстави екстраполювати добре вивчені закономірності етногенезу поляків, чехів, німців, англійців, французів на україногенез, корегуючи його з урахуванням універсальних загальноєвропейських історичних законів.

Серед найпоширеніших помилок при визначенні часу народження українського етносу, як і будь-якого іншого, є невміння розмежувати конкретний етнічний організм із його пращурами. Усякий етнос є генетичним спадкоємцем багатьох інших народів-попередників. Так, пращурами українців різною мірою були численні народи минулого (сармати, скіфи, зарубинецькі племена, кіммерійці, трипільці, праарійці та багато інших). Від них український етнос успадкував певні культурні надбання. Однак принципово невірно плутати час зародження українського народу з появою його далеких і непрямих пращурів (наприклад, трипільців чи арійців). Незважаючи на певний спадок останніх у культурі українців, як і багатьох інших народів, згадані народи далекого минулого були окремими етнічними організаціями з власною неповторною і окремою від українців історією. Між ними й українським етносом відсутня безперервність етноісторичного розвитку, що не дає підстави вважати ці спільноти єдиним етнічним цілим.

Культурно-історична безперервність розвитку конкретного етносу – визначальний показник його віку і часу зародження.

Тобто, сучасна етнологія визначає час появи на історичній арені якогось народу ретроспективним шляхом, а саме прослідковуючи тяглість його етнокультурного розвитку в глибину віків.

Зазначимо, що згадані етновизначальні риси матеріальної та духовної культур, а також мови народу протягом його історії суттєво, іноді до невпізнанності змінюються. Однак завдяки згаданій протягності розвитку зберігається генетичний зв'язок між окремими фазами розвитку культури та мови даного етнічного організму протягом усього його життя. Тобто, головним, етновизначальним елементом для всякого етносу є навіть не якийсь постійний набір ознак, а тяглість його етнокультурного розвитку.

Яскравим прикладом практичного використання цієї універсальної методики з визначення віку конкретного культурно-історичного явища є встановлення археологами віку українських міст, зокрема Києва. Історія міста починається не з появи перших людей на його території, а з поселення, безперервний розвиток якого призвів до постання даного міста. Так, стоянка мисливців на мамонтів на Кирилівських висотах у Києві була залишена більше 15 тис. років тому. Однак історію Києва як міста починають із ранньослов'янського поселення культури Корчак, яке виникло близько 1500 років тому на Старокиївській горі. Маленьке землеробсько-ремісничє поселення поступово переросло у велике місто, столицю могутньої держави Русь.

За цією методикою історичного дослідження часом народження якогось народу можна вважати період, з якого простежується неперервний і поступовий розвиток його головних етновизначальних ознак. До речі, безперервний розвиток слов'янської людності на українських етнічних територіях Волині, Прикарпаття, Поділля, Київщини простежується вченими саме від праязької людності V–VII ст.ст., яка, на думку академіка П.Толочка, започаткувала Київ 1500 років тому.

Цьому періоду передувала глобальна перебудова етнополітичної карти Європи, пов'язана з так званим великим переселенням народів та падінням Римської імперії. Історичний процес був перерваний і на території України спочатку навалою готів, а потім гуннів. Лише з кінця V ст. ситуація стабілізувалася, і до нашого часу включно в Північ-

но-Західній Україні не було суттєвих змін населення. Отже, на українських етнічних землях між Київським Подніпров'ям, східними Карпатами та Прип'яттю протягом 1500 років розвивався один етнос, який із пізнього середньовіччя носить назву українського. Це і дало підстави багатьом історикам, і перш за все М.Грушевському, простежувати історичні корені українського народу з середини I тис. н.е.

Витоки українського народу та початок його історії тісно пов'язані з проблемою походження слов'янства. Показово, що прабатьківщина слов'ян територіально збігається з ядром українських етнічних територій і займає Північно-Західну Україну (Волинь, Прикарпаття, Поділля, Київщина).

Оскільки українці належать до слов'ян, то, очевидно, що з'явилися вони не раніше появи на ній слов'янства взагалі. Сучасна наука дозволяє говорити про праслов'янські племена з рубежу нашої ери, а про справжніх слов'ян лише з V ст. Отже, є всі наукові підстави стверджувати, що праукраїнці з'явилися на історичній арені не раніше появи слов'янства у середині I тис. н.е. (Рис.9). Крім того, об'єктивне висвітлення витоків українців неможливе без вирішення проблеми походження слов'ян.

Слідом за видатним чеським лінгвістом Л.Нідерле переважна більшість сучасних дослідників схиляється до наукової концепції вісло-дніпровської прабатьківщини слов'янства, за якою слов'яни походять із теренів, обмежених на заході Середньою Віслою, на сході Середнім Дніпром, на півночі Прип'яттю, а на півдні степами Північно-Західного Надчорномор'я, тобто з Північно-Західної України. Саме тут концентрується більшість давніх слов'янських гідронімів. На північ від Прип'яті лежить суцільна балтська гідронімія. У лісостеповому Лівобережжі Дніпра переважають іранські гідроніми, а у Карпатському басейні – фракійські та кельтські.

Значний прогрес у вивченні проблеми слов'яногенезу став можливий завдяки дослідженням українських археологів у повоєнний час (Брайчевський, 1964, Баран, 1972, 1982, 1988, 1993, Винокур, 1972, Приходнюк, 1975, Терпиловський, 1984, Максимов, 1982, Козак, 1984, Магомедов, 1987, Баран, Козак, Терпиловський, 1991).

За даними археології, найдавніші праслов'яни близько 2000 років тому мешкали у Середньому Подніпров'ї, на

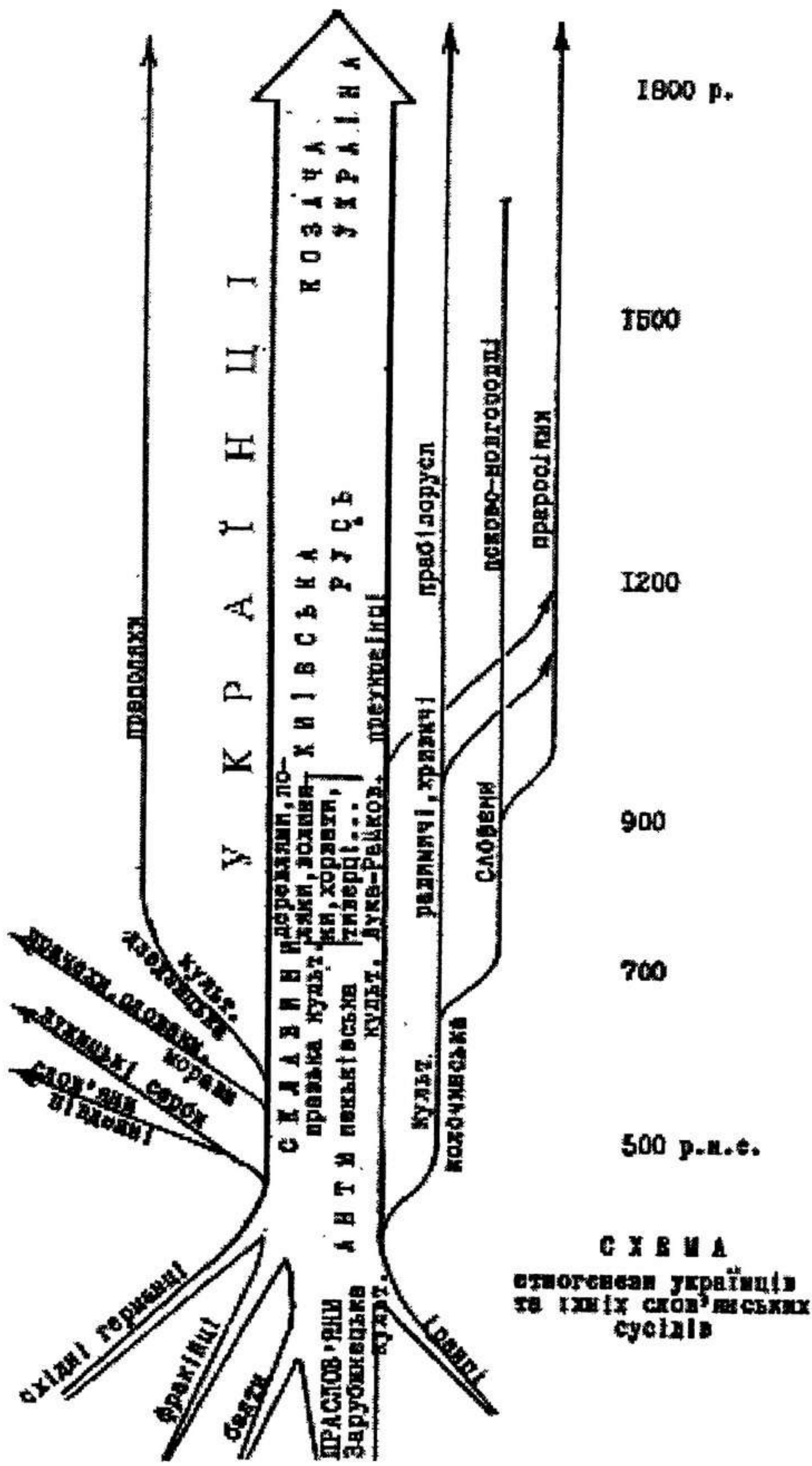

Волині та Верхньому Дністрі. Археологам вони відомі як племена зарубинецької культури, назва якої походить від села Зарубинці під Києвом, де розкопали перший могильник цієї людності (Максимов, 1982). Культура постала близько 200 років до н.е. внаслідок міграції з басейну Вісли на Середній Дніпро пращурів балтів, східних германців та слов'ян (поморська та підкльошова культури), а також кельтів. Прибульці змішалися з місцевими пізньоскіфськими племенами, започаткувавши праслов'янську зарубинецьку спільноту (Седов, 1994, с.204).

Ці праслов'яни займалися примітивним підсічним землеробством, яке доповнювалося присадибним тваринництвом. Вирощували пшеницю, ячмінь, просо. У стаді переважала велика рогата худоба, свині. Відомі металургійні центри, де з болотяної руди виплавляли кричне залізо. З нього кували ножі, серпи, сокири. Прикраси були бронзові. З глини ліпили грубий посуд.

Про торговельні зв'язки зарубинецьких племен із римськими центрами Північного Надчорномор'я свідчать знахідки на поселеннях античних амфор, скла, прикрас.

Зарубинецькі селища нерідко займають підвищені миси річкових терас і мають земляні укріплення – рови та вали. Розміщуються вони групами по 10–15 поселень у кожній. В одному поселенні мешкала окрема сусідська община, яка складалася з кількох великих патріархальних сімей. Складовими частинами останніх були малі, парні сім'ї, які мешкали в окремих квадратних напівземлянках площею 12–20 кв. м. Поряд із селищем розміщувався могильник. Померлих спалювали, а рештки закопували в глиняних горщиках-урнах або без них.

Зарубинецька людність була відома в Європі під іменем венедів. Римський історик Тацит у I ст. н.е. писав: "Венеди... заради грабунку рискають між певкінами та фенами. Все ж їх скоріш можна зарахувати до германців, бо будують собі домівки, носять щити і пересуваються пішими, причому з великою швидкістю. Все це відмежовує їх від сарматів, які проводять життя на возі і коні" (Тацит, 1970). Як відомо, певкіни мешкали на Нижньому Дунаї та в басейнах Серету і Пруту, а фени (фінни) на північний схід від Десни та Верхнього Дніпра. Отже, батьківщина венедів, за Тацитом, збігається з теренами зарубинецької культури і