

## Народи і мови «Землі Трипіліади»

«Земля Трипіліади» — таку назву дали наші колеги з Молдови тому журналу, присвяченому 100-річчю від дня народження відомої дослідниці трипільської культури Т. С. Пассек. Те, що слова «мови» і «народи» у назві даного розділу поставлено у множині, не є випадковістю. Не викликає сумнівів, що всупереч сталим визначенням, трипільці не були, принаймні більшу частину своєї 2500-літньої історії, якимось єдиним народом. І тим більш навряд чи говорили впродовж цього часу якоюсь однією «трипільською» мовою. Так що сучасним реконструкторам останньої (а таких вистачає) ще доведеться попрацювати у майбутньому над відтворенням світу звуків трипільських мов у всій його повноті й розмаїтості. Втім, у автора є сумніви (і сумніви обґрунтовані) у тім, що таке завдання матиме переконливе рішення.

### Виміри історії давніх народів

Вже сама тривалість існування трипільської культури, здавалося б, давно повинна була б навести дослідників на певні міркування. Приміром, ми сьогодні цілком усвідомлюємо різницю між мовами російською, українською і білоруською. Різниця ця є наслідком певних процесів, в тому числі історичних подій впродовж минулого тисячоліття (зауважте — лише одного тисячоліття). Більше того, ми цілком здатні помітити різницю між сучасною українською й тією мовою, якою було написано універсали Богдана Хмельницького майже три із половиною століття тому. Не усі помітять різницю між українською початку 60-х років XX ст. і початку XXI століття. Однак і таку різницю можна помітити, коли докласти трохи зусиль. То ж як після цього ми можемо увірувати в те, що трипільці майже три тисячі років балакали тою самою мовою, не кажучи вже про те, що ця мова була не інакше як українською?

Утім, варто визнати, що певний внесок у такі м'яко кажучи спрощені уявлення про вірогідність спадкоємності мови (й культури в цілому) з найдавніших часів внесли самі археологи, у тому числі відкривач трипільської культури В. Хвойка. Доповідаючи про свої дослідження на 11 Археологічному з'їзді в Києві, у серпні 1899 року він заявив, що, безсумнівно, народ, якому належать знайдені ним старожитності, був ні чим іншим, як «тією гілкою арійського племені, якій по справедливості належить ім'я протослов'ян...». Дискусія, що розгорнулася після виголошення цієї доповіді у одній із аудиторій



*В. В. Хвойка*

▲ В. В. Хвойка, один із перших дослідників трипільської культури. Фото та втограф, початок XX ст.





Малюнки із архіву дослідника (початку XX ст.), ▲ що ілюструють уявлення В. В. Хвойки стосовно вигляду та повсякденного життя трипільців

університету Св. Володимира була лише першою в черзі наступних<sup>1</sup>.

Зрозуміло, що зовсім непросто визначити через сім—п'ять тисячоліть етнічну приналежність, а тим більше сказати щось про мову людей, що залишили



трипільську культуру. Зробити це, не маючи жодного напису (адже писемність усе ще перебувала в стадії винаходу, а та, що існувала, зовсім не була призначена для фіксації звуків мови своїх творців).

Щоб дати якісь обґрунтовані відповіді на питання, «хто такі трипільці?» необхідний синтез даних, здобутих різними науками — від археології до молекулярної біології. Навряд чи одному окремому досліднику — лінгвіст він, або археолог — це буде нині під силу. Відзначимо, заради справедливості, що аналіз друкованої продукції за останні сто із зайвим років свідчить і про те, що самі дослідники трипільської культури зовсім не поспішали привселюдно висловити свою думку щодо питання «хто такі трипільці». Можливо їм було просто ніколи, а може вони розуміли, що завдання це не з простих, а можливо й взагалі (або поки-що) не має рішення.

Давня історія людства має декілька вимірів, кожен з яких доступний для вивчення певній науці. Серед них — археологія, лінгвістика й... генетика, однак і вони ніяк не обійдуться без співробітництва.

Археологи останнім часом досить докладно простежили пересування й рід занять окремих груп людей, однак ніколи не скажуть, якою мовою ці люди розмовляли. Лінгвісти можуть реконструювати давні мови, проте напевне сказати, де жили їх носії не в змозі. По всьому виходить, що запис історії людства на молекулярному рівні ДНК докладніший за найбільш достовірні історичні хроніки. Однак без археологів молекулярні біологи не дадуть відповідь, скажімо, на питання,

<sup>1</sup> У жовтні 2007 року тема походження, етнічної належності трипільців та їх мови не менш гаряче дискутувалася у великій конференц-залі київського Будинку Вчителя, тобто лише за кількесот метрів від червоної будівлі Університету, і то з приводу презентації українського перекладу трипільознавчих праць В. В. Хвойки, випущених під назвою: Дослідження трипільської цивілізації у науковій спадщині археолога Вікентія Хвойки. — К., 2006. — Ч. I — Ч. II





◀ Мешканці трипільського селища у Подністров'ї, реконструкція. Акварель 50-х рр. ХХ ст.

коли і яким шляхом та або інша популяція могла з'явитися в районі, де виявлені характерні для неї гени. Таким чином бачимо: усі перелічені фахівці просто приречені на співробітництво.

Відомий британський археолог, сер Колін Ренфрю ось вже багато років очолює дослідницький інститут, що саме й проводить дослідження при найтіснішому співробітництві фахівців із різних

галузей науки. Ті з жителів України, котрі є споживачами біг-маків і картоплі-фрі, самі того не відаючи, є спонсорами цього Інституту<sup>2</sup>. Не безпосередньо звичайно, а через власників мережі фаст-фудів Мак-Дональдс.

Подібного інституту в Україні поки що нема, а шкода. Адже саме тут, на думку багатьох фахівців, які за запрошенням сера Ренфрю приїжджали, щоб прийняти участь у проведених його Інститутом конференціях, варто шукати ключі до розгадки багатьох таємниць древньої історії Європи. Спробуємо коротенько викласти ті аргументи й факти у галузях археології, лінгвістики та молекулярної біології, що ними сучасна наука володіє стосовно трипільців та їх етнічної/мовної приналежності.

### Що відомо про трипільців?

Дані археології (і, до речі, фізичної антропології теж) свідчать, що по-перше, вже населення попередньої стосовно Трипілля доби неоліту було досить різноманітним і неоднорідним — і за культурою, і за складом. По-друге, немає підстав стверджувати про якісь досить масштабні міграції на землі, іменованій нині Україною, безпосередньо із півночі Анатолії чи навіть Балкан. Не у цих регіонах слід шукати безпосереднє джерело формування трипільської культури. З іншого боку, звичайно, без знань і технологій азійського «родючого півмісяця» європейське землеробство так би й залишилося гарним, але нездійсненним проектом. Відзначимо, без знань та технологій, а от приплив населення у цьому випадку зовсім не є обов'язковою умовою прогресу.



До наших днів дійшло чимало керамічних статуєток, зображені на яких особи мають певні портретні риси. Можливо, вони можуть дати деяке уявлення про те, як виглядали мешканці Старої Європи багато тисячоліть тому. Однак хотілося б застерегти від спроб вивчати антропологію давніх епох виключно за культовою скульптурою. Адже у сакральній сфері, як добре відомо, саме канон, раз і назавжди встановлене правило, як і кого слід зображувати грав (та й донині грає) головну роль у формуванні та художньому відтворенні того або іншого образу.

З іншого боку, трипільська культура стала наслідком процесів, тривалість яких вимірюється не одним десятком і навіть не сотнею років, а більш ніж двома тисячоліттями. Серед цих процесів звичайно могли бути міграції якихось груп населення (із Центральної Європи, приміром), але не менше (якщо не більше) було якихось контактів, обміну товарами (у тому числі зерном) і важливою інформацією — скажемо, на яку саме глибину це зерно варто висівати. У кожному разі строки посіву можливо було визначати лише на місці — на Балканах вони одні, у Центральній Європі інші, у Прикарпатті — треті.

Аналіз та співставлення матеріальної культури — кераміки, ста-



▶ Портрети мешканців Старої Європи. Фрагменти реалістичних статуєток кінця VI та V тис. до н.е., Балкани

<sup>2</sup> The MC Donalds Institute for Archaeological Research, University of Cambridge.





### Раннє Трипілля – Прекукутень

▲ Посуд археологічних культур Старої Європи, представники яких, на думку археологів, могли приймати участь у формуванні археологічного комплексу раннього етапу трипільської культури. Друга половина VI тис. до н.е.

туєток, типів і технології спорудження жител, характерних інструментів і знарядь праці показує, що «трипільська популяція», що їй належала честь створення всіх цих артефактів, могла виникнути в результаті взаємодії декількох груп людей часів неоліту. Ці групи людей, причому досить нечисленні (судячи із числа знайдених найдавніших селищ – їх не більше двох десятків і вони невеликі) швидше за все були в цей момент представниками різних культурних і етнічних угруповань.

Археологи нині здатні окреслити досить широку вихідну територію, з якою ці групи людей пов'язані – так званий Балкано-Дунайсько-Карпатський регіон. Зате місце, де відомі найдавніші трипільські селища, займає куди меншу територію – між Карпатами, Прутом і Дністром, приблизно на стику нинішніх північних кордонів Румунії, Молдови з одного боку та заходу України – з іншого. Складається враження, що представники різних європейських племен у силу якихось обставин колись знялися із насиджених місць, різними шляхами перетнули Карпати у пошуках нової «землі обітваної». Тут вони зустрілися з

нечисленним населенням, належним до культури лінійно-стрічкової кераміки й, можливо, ще якимось.

У чому могла полягати причина виходу якогось населення із Центральної Європи? Відповідь на це питання, як не дивно, в останні роки можна отримати, і отримати досить просто. Досить включити телевизор наприкінці зими або на початку весни, щоб подивитися у програмі новин повідомлення з країн, розташованих на захід від Карпат. На першому місці у новинах будуть повідомлення про катастрофічні паводки, дощі, бури, лавини з гір, потоки води, що затопили полонини, що залили вулиці сіл і міст. При цьому коментатори показують відповідних експертів, які майже в один голос говорять про що? Правильно, про наслідки глобального потепління.

Реконструкції клімату VI тис. до н.е. свідчать: Європа вже переживала щось схоже в епоху, що безпосередньо передувала появі трипільської культури. Причому наслідки глобального потепління в VI тис. до н.е. не компенсували ні зусилля Європейського Союзу, ні гуманітарна допомога. У ті часи мешканцям селищ на Дунаю або в передгір'ях Карпат взагалі не було звідкіля чекати допомоги. Втрата жител, запасів



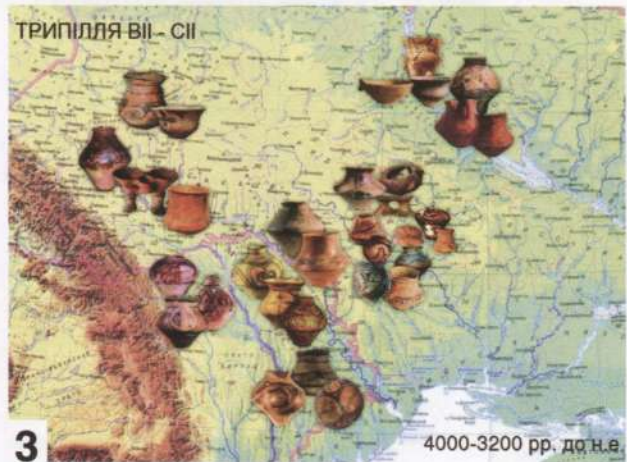
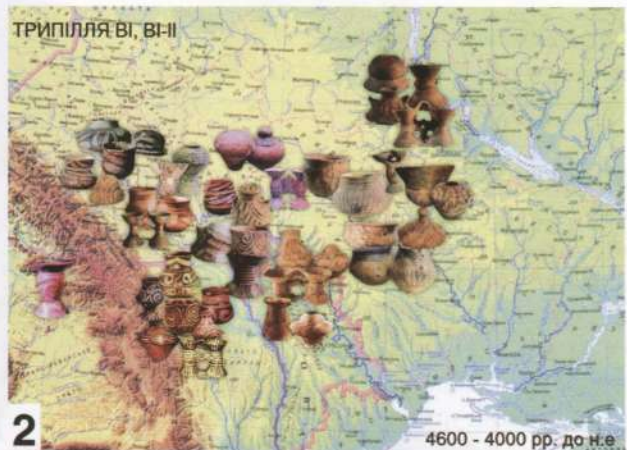
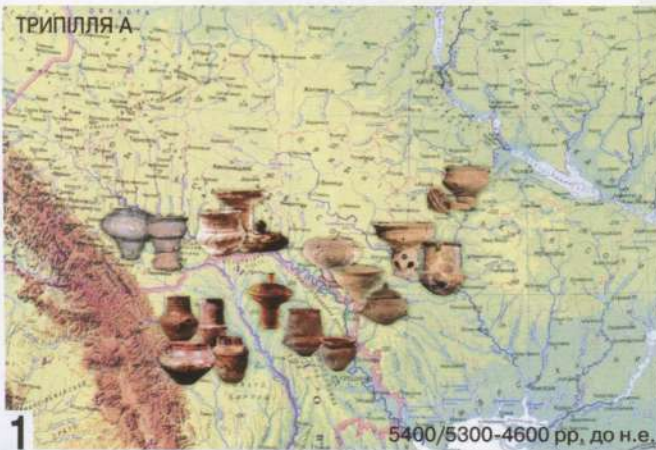

Трипілля-Кукутень, дві із половиною тисячі років історії та культурна різноманітність. Культур багато — цивілізація одна. Дати на мапах вказано до н.е.

харчів, худоби та врожаю на полях у ті далекі часи майже гарантовано вели до вимирання цілих племен (і створених ними культур).

Ті, хто вижив, змушений були починати «з чистого аркуша», поєднуючись із такими ж бідолахами у жорстокій боротьбі за існування. Цілком імовірно, що подібне якраз і сталося із предками перших трипільців. Нова спільність склалася у відносно благополучній зоні, якій не були властиві природні катаклізми. Водночас землі та й інших природних ресурсів тут було в достатку, а далі, на схід, на тисячу і більше кілометрів лежала ще не заселена хліборобами країна.

Та найдавніша спільність трипільців проіснувала років 600—800. Проіснувала, поки не розповзлася від Карпат до межиріччя Південного Бугу й Дніпра. При тодішніх засобах і способах комунікації, у сполученні з осілим способом життя та стабільним приростом населення (а як же, врешті-решт таки наступив економічний підйом, «зростання ВВП», а отже — достаток і процвітання!) така роз'єднаність цілком логічно вела до формування нових угруповань та культур. Важливим фактором був приплив нових біженців через Карпати, на перевалах віз та дозволу на проживання ще ніхто не запитував. Так одного літа (або весни) з'явилися в трипільському світі групи людей із мальованою керамікою. Саме вони створюють обличчя нової культури, Кукутень.

Спочатку кордон між «мальованими» трипільцями-кукутенцями та нащадками перших поселенців пройшов вздовж Дністра, потім — десь по Південному Бугу. У підсумку «першотрипільцям» залишилася лише частина Середнього Подніпров'я — десь від устя Тетерева на пів-



Подністрів'я



Подніпров'я

Кераміка, виготовлена трипільцями різних регіонів: Подністрів'я та Подніпров'я другої половини V тис. до н.е. цілком могла бути віднесена до двох різних археологічних культур



Біноклеподібні посудини із двох регіонів Трипілля: із заглибленим орнаментом походить з Дніпра, мальованим — виготовлений на Дністрі демонструють єдність обрядової сфери, незважаючи на помітну різницю у матеріальній культурі.

Друга половина V тис. до н.е. ▶



ночі до Букринського півострова на півдні. Та й від тої території «розписники» постійно намагалися норували відкусити ласі шматочки, вийшовши на лівий берег Дніпра у районі нинішнього Переяслава-Хмельницького.

### Подніпров'я

Утім, із самого початку на прикордонні — будь то Дністер, Буг, а потім і притоки Дніпра, увесь час виникали громади, що склалися, судячи з кераміки, із певної пропорції «першотрипільців» та «розписників».

Мало того, у цю компанію раз у раз проникала публіка з іншими традиціями виготовлення кераміки — від «степовиків» із півдня до представників не менш цивілізованих сусідів із заходу й північно-заходу. Обставини склалися таким чином, що до кінця п'ятого тисячоліття до н.е. трипільсько-кукутенський світ набув більш ніж строкатого вигляду (з погляду археології). Отож немає поважних підстав однозначно затверджувати: від Карпат до Дніпра жив один «трипільський народ», що говорив на одній мові.

Є ще одне свідчення щодо відсутності такої загальнотрипільської мовної та культурної єдності. Це географія й час виникнення укріплених поселень. Їх почали будувати у досить помітній кількості саме за доби поширення на схід розписної кераміки, але при цьому фортифікації споруджують на 100% «кукутенських» територіях Заходу. Тобто місцеві племена зчепилися в запеклій боротьбі за ресурси. Наступний «марш на схід» цілком логічно призвів до... консолідації першотрипільців. Ті об'єдналися й створили що? Правильно, перші протоміста, про які вже йшла мова в попередньому розділі. Їхні супротивники відповіли аналогічними організаційними заходами

У підсумку кожне із трипільських угруповань, що утворилися, а їх у різні періоди налічувалося від 3—4 до 6—9, мало свої фортеці, протоміста, а, отже, усю «вертикаль влади», можливу (та необхідну) у ті далекі часи. При чисельності від 3—5 до 25—35 тисяч чоловік у кожному угрупованні вони до того ж були цілком самодостатніми у плані відтворення населення. І при цьому чітко усвідомлювали, що зростаюче населення виживе лише за умови, якщо відстоїть свою територію від сусідів. Давно відомо, що народ найкраще



### Подністрів'я



Міжріччя Дністра та Південного Буга

Міжріччя Південного Буга та Дніпра



▶ Різниця між антропоморфними статуетками із різних регіонів трипільської культури, IV тис. до н.е.





Близько  
5000 р. до н.е.

Образ Великої Богині, шлях  
крізь тисячоліття: між  
виготовленням першої та  
другої статуетки пройшло  
майже півтори тисячі років ➤



Близько  
3600 р. до н.е.

поєднає наявність спільного ворога, навіть якщо цей ворог — начебто б свій, родич і брат, трипілець.

Але цей трипілець начебто й не трипілець зовсім, а кукутенець, і все в нього не так: і горщики не такі, і орнамент він малює неправильно, не за завітами предків, до того ж не тією фарбою, що треба. А мова — ви тільки послухайте, як вони, там, за Бугом (Дністром, Прутом, Дніпром — на вибір), неправильно вимовляють наші слова...

### Декілька слів про трипільську мову

До речі, про мову. 2003 року новозеландські вчені, Р. Грей і К. Ейткінсон опублікували статистичну модель розпаду праіндоєвропейської мови. Нам цікаві найбільш давні етапи, охоплені цією моделлю, а саме період між 8700 і 6100 роками тому (тобто 6700—4100 рр. до н.е.). На той час вимальовується певна ритміка розподілу мовних груп — 800—600—400—400—400 років. Як бачимо, за період у 2600 років іде прискорення процесів розпаду — зі початкових 800 до 400 років. Навіть коли взяти середньоарифметичні 600 років, то за час існування трипільської культури «споконвічна» мовна спільність могла б у підсумку пережити не менш чотирьох розподілів!

Утім, «розгалужень» повинно було вийти більше, адже кожна галузь, що виділилася спочатку, через чергові 600 років сама б ділилася надвоє — і так далі. Але відбувався не лише розподіл, але й поєднання різних груп. Тому цілком ймовірно, мова груп описаних раніше (з різною матеріальною культурою) могла бути не менш «синтетичною». У підсумку за два із лишком тисячоліття подібних процесів могло зрости досить розгалужене древо «трипільських мов».

Зрозуміло, треба припустити також участь у процесі формування цього «дерева» усіх сусідів — не трипільців — від степовиків до далеких родичів із заходу. І от з такою моделлю (нехай і досить гіпотетичною) доведеться працювати лінгвістам, якщо вони все-таки зважаться на реконструкцію трипільських мов і не будуть при цьому ігнорувати думки та результати праці археологів.

Поки що свою версію того, як могла виглядати мова трипільців, найбільш аргументовано виклав Юрій Мосенкіс. Його докторська дисертація, захищена в Київському Національному університеті ім. Т. Шевченка в 2002 р., мала наступну назву: «Проблеми реконструкції мови трипільських культур». Зверніть увагу, дослідник порушував питання про наявність декількох «трипільських культур»<sup>3</sup>, які, однак, мали спільну, на його думку, мову.

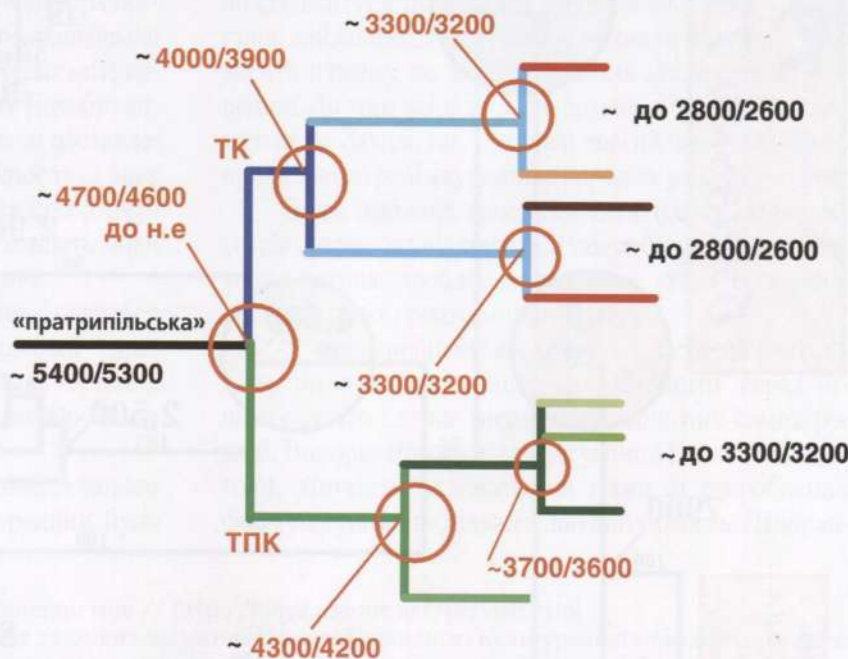

▲ Вірогідна схема поділу та синтезу трипільської мови за 2500 років історії: від єдності до різноманіття

<sup>3</sup> Мосенкіс Ю.Л. Проблема реконструкції мови трипільської культури: Автореф. дис. ... д-ра філол. наук. — К., 2002. — 23 с.









◀ Антропоморфна статуетка. Подністров'я, друга половина IV тис. до н.е.

Дослідник зробив спробу системної реконструкції первісної мови носіїв трипільської культури. Для цього він використав цілий комплекс методів лінгвістики, у тому числі розроблений ним метод «речей і слів». Головний висновок: трипільська мова — це давній (доіндоєвропейський) компонент слов'янських мов, наявність якого серед іншого відрізняє ці мови від інших індоєвропейських, зате зближує із древніми мовами Східного Середземномор'я — від Балкан до Криту. Цілком логічним виглядає на цьому тлі висновок, що українська мова зберігає спадщину Трипілья у своєму словнику (мова йде про десятки слів), у звуковому ладі, масиві власних імен (насамперед назвах рік). І це не дивно, тому що українська мова розповсюджена на території, колись населеній сотнями тисяч трипільців<sup>4</sup>.

Зауважимо, що ідеї стосовно мовної (і культурної) наступності трипільців і українців викликають не менш аргументовану критику інших фахівців. Чи не головним аргументом стало твердження про те, що українська мова приналежна, як відомо, до індоєвропейської мовної родини, не може мати коренів у трипільській, котра оголошена неіндоєвропейською мовою. Начебто виглядає логічно, якби не два але: у твердженні поставлений досить і досить сумнівний у всіх відносинах знак рівності між етнічною і мовною приналежністю, а твердження про «неіндоєвропейську» приналежність мови трипільців не цілком надійно аргументовано.

Адже у останньому випадку справа зводиться лише до географічної локалізації загадкової «прабатьківщини» носіїв індоєвропейських мов. Остання зав'язана, крім іншого, на датування часу розпаду «праіндоєвропейської мови».

Проблема полягає у тому, що найдавніші записи на мовах, які належали до цієї мовної родини було

Антропоморфна статуетка. Волинь, друга половина IV тис. до н.е. ▶



зроблено через тисячоліття після цієї події. Сталося це близько середини II тис. до н.е. Часом, щоб зістикувати дані археології й лінгвістики, окремі дослідники виділяли відразу по декілька «прабатьківщин». Перспективні на перший погляд методи пошуків «прабатьківщини» привели<sup>5</sup> до діаметрально протилежних висновків.

Одні дослідники розміщували праіндоєвропейців у степах і лісостепу, вважаючи їх скотарями-кочівниками, котрі осіддали коня, подорожували на возах і нападали на своїх мирних сусідів. Інші малювали їхню батьківщину гірською країною із лісами, мешканці якої вели осілий спосіб життя хліборобів, видобували та обробляли метал.

Побутувала і така думка, що праіндоєвропейці взагалі були далекі від таких досягнень, як скотарство й хліборобство, не кажучи про металургію й колесо. Нескладно зрозуміти, чому після прочитання значного числа подібних робіт взагалі важко повірити у реальність існування не те що прабатьківщини, але й самих праіндоєвропейців.

В Україні надзвичайно популярна ідея степової прабатьківщини<sup>6</sup>. Ще б пак — степів у нас он скільки! А у тих степах — десятки тисяч курганів, найдавніші з яких саме й виникли в епоху, досить близьку до часів таємничих праіндоєвропейців. До того ж і відповідні археологічні знахідки є, а колеги на Заході, так ті взагалі довгий час були досить прихильні до ролі «курганних народів» у цьому питанні.

Були, оскільки за останнє десятиліття «курганна теорія» через ряд відкриттів, а також більш уважне вивчення раніше зроблених знахідок, стала поступово втрачати своїх прихильників.

У «індоєвропейських реаліях», встановлених за допомогою «лінгвістичної палеонтології» серед інших є надто слабе місце: датування цих самих реалій. Використовуючи для датування статистичні методи, лінгвісти залежать від ними ж розроблених формул з усіма наслідками, що випливають. Щоправ-

<sup>4</sup> Мосенкіс Ю.Л. Україна і первісне виникнення мов // <http://ideya.uazone.net/pervisn.html>

<sup>5</sup> Співставляючи так звану базову лексику з екологією, матеріальною і духовною культурою ці методи теоретично надають можливість співставити уявлення про оточуюче середовище, культуру носіїв певної мови.

<sup>6</sup> Більш докладно ці питання викладено у працях: Павленко Ю. В. Праславяне и арии. — К., Феникс, 2000. — С. 119—124; Павленко Ю. Етномовна ідентичність носіїв трипільської культури // Трипільська цивілізація у спадщині України. — К., Просвіта, 2003. — С. 128—132; Залізняк Л. Передісторія України X—V тис. до н.е. — К., 1998. — С. 253—265; Отрощенко В.В. Індоєвропейська проблема в контексті енеоліту України // Етнічна історія давньої України. — К. 2000 — С.26—31; Рассмакін Ю. Я. Енеоліт України та індоєвропейська проблема // Давня історія України. — К.: Наукова думка. — Т.1. — С. 301—309.



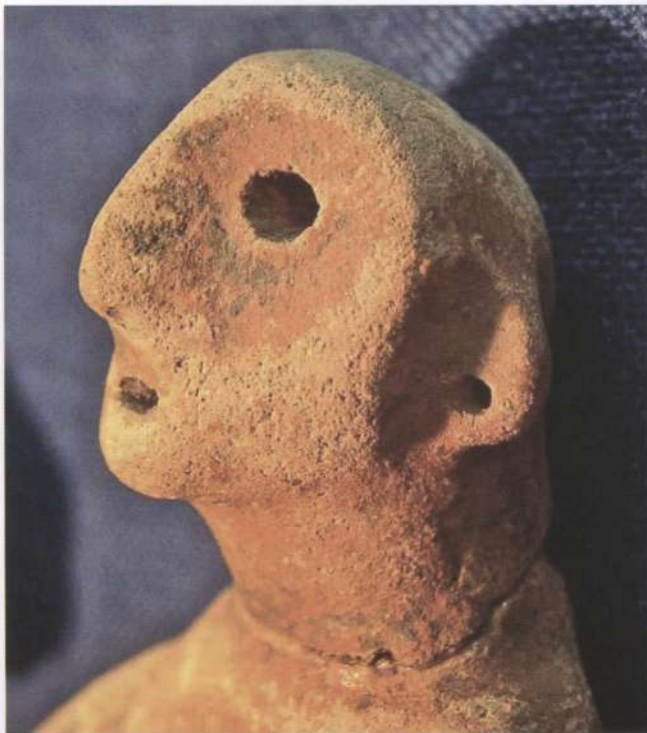

◀ Трипільські портрети із межиріччя Південного Бугу та Дніпра, IV тис. до н.е.



да, з появою комп'ютерів стало можливим моделювати найнеймовірніші ситуації, причому в небаченій та неможливій раніше кількості. Згадані вище Р. Грей і К. Ейткінсон, для яких саме комп'ютерна програма перебрала десять мільйонів (!) моделей і визначила з

них найбільш вірогідну, датували цей самий загадковий час розпаду прамови праїндоевропейців близько 8700 років тому.

Ця дата, можна сказати, певною мірою поставила хрест на «степовій прабатьківщині», зате підтвердила гіпотези про участь хліборобів Балкан у «процесі індоєвропізації». При цьому досить вірогідним залишилося також і існування степових «індоєвропейців». Реконструкції, що випливають із нової дати, на наш погляд більш життєздатні ще й тому, що враховують саме процеси взаємодії різних груп древнього населення Європи.

## В пошуках трипільського родоводу

Зауважимо, що третій арбітр у суперечці про походження древніх народів — молекулярна біологія це начебто теж підтверджує. Інформація про генетичну структуру популяцій представлена у вигляді певних груп-кластерів, які марковані латинськими літерами. Склавши карту поширення цих груп, або ж їхніх комбінацій, можна простежити походження сучасних груп населення, а також їх родовід, тобто зв'язок з тими або іншими предками<sup>7</sup>. В Україні у вивченні цієї

<sup>7</sup> Цим питанням присвячено чимало публікацій, проводилися конференції за участю генетиків і археологів: Cavalli-Sforza L., Menozzi P, Piazza A. 1994. The History and Geography of Human Genes. Princeton University Press, Princeton, NJ. — 518 p.; Richards M., Macaulay V., Torroni A., and Bandelt, H.-J. 2002. In Search of Geographical Patterns in European Mitochondrial DNA//The American Journal of Human Genetics, 71. — P. 1168–1174; Archaeogenetics: DNA and the population prehistory of Europe. — Ed. by Colin Renfrew and Katie Boyle. — The McDonald Institute for Archaeological Research, Cambridge, 2000. — 342 p.; Sokal RR, Oden NL, Wilson C (1991). Genetics evidence for the spread of agriculture in Europe by demic diffusion. Nature 351: 143–145. Barbujani G, Bertorelle G. Genetics and the population history of Europe//Proc Natl Acad Sci USA, 2001. №98. — P. 22–25.



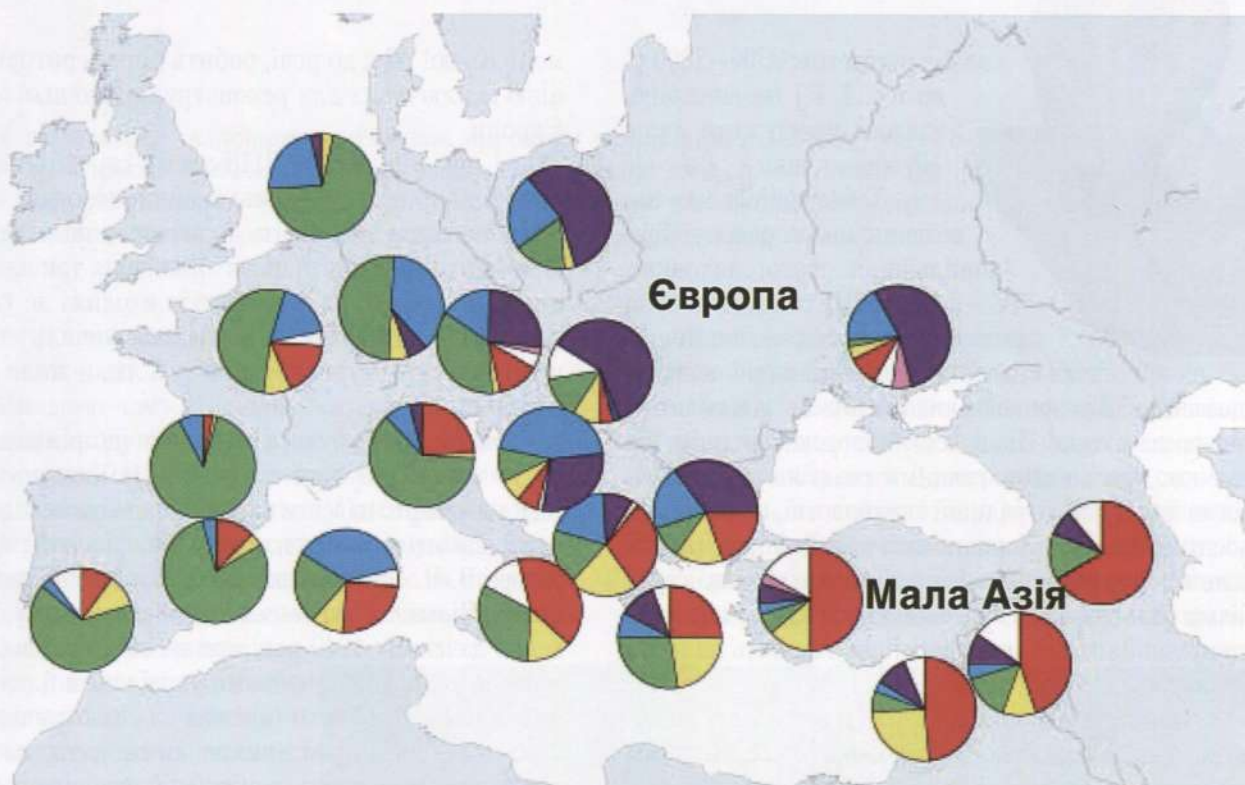
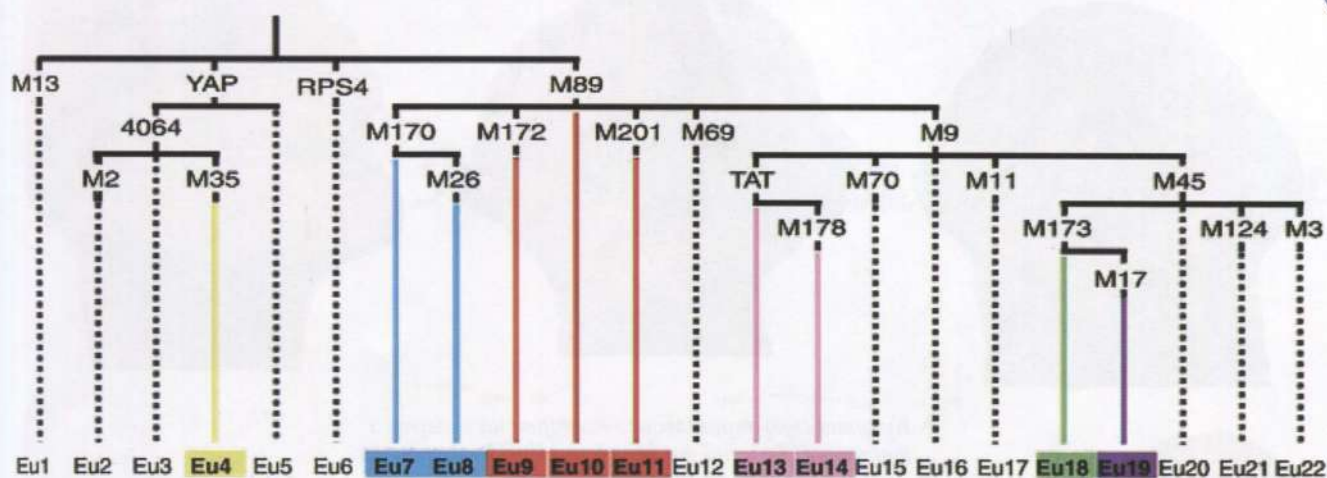

▲ Генетична різноманітність Європи (за даними вивчення Y хромосоми). Фіолетовий та зелений кольори належать представникам найдавнішого (з доби палеоліту) населення Європи. Червоний є типовим для регіону у якому винайдено хліборобство на Давньому Сході (за Semino et al., 2000). Нечисленні дані генетичних досліджень про трипільців наразі дають змогу зв'язувати їх (за материнською лінією) більшою мірою із «фіолетовими», а меншою — із «червоними».

структури стосовно доісторичних часів зроблено небагато, але й те, що є, варте уваги.

Раніше було встановлено, що для Європи із часів древнього кам'яного віку (палеоліту) характерні, точніше найпоширеніші, групи H і V. Для Анатолії, прабатьківщини землеробства, характерні групи T і J. Якби масштабна міграція хліборобів з перенаселеної «прабатьківщини» мала б місце (як про це пишуть вітчизняні прихильники степовиків-індоєвропейців), то у Європі, та й на трипільській території в давні часи T і J переважали б.

І справді, у носіїв культури лінійно-стрічкової кераміки (у просторіччі — лінійників) після аналізу декількох десятків кістяків виявили: 25% — T і J, ще 25% N1A (досить рідкісна група), але от 29,2% (тобто третина) належали європейським «аборигенам» — H та V<sup>8</sup>. У будь-якому випадку слід мігрантів з Анатолії вимальовуватися цілком чітко. З огляду на той факт, що лінійників зараховують до предків трипільців, логічним було б виявити у значному числі групи T і J і в них. Проте у матеріалах із печери Вертеба й дато-

<sup>8</sup> Результати дослідження генів «лінійників» викладено у статті: Haak W, Forster P, Bramanti B. et al. 2005. Ancient DNA from the First European Farmers in 7500-Year-Old Neolithic Sites//Science 310. — P. 1016–1018.





▲ Кукутенсько-трипільська портретна галерея з території Румунії та Молдови, V–IV тис. до н.е.



ваних часом між 3500–2800 р. до н.е. Т і J не виявлено, вдалося простежити лише H<sup>9</sup>, аборигенів.

Тобто трипільське населення цього району Тернопільщини другої половини IV – початку III тис. до н.е. було представлено зовсім не генетичними спадкоємцями лінійників, а скоріше нащадками європейських мисливців на мамонтів і північних оленів! Що зовсім не перешкодило їм, зазначимо, бути повноправними спадкоємцями й носіями культурних традицій і технологій, що виникли досить далеко від Карпатських гір і Дністра. Дослідження лише розпочато, і цілком вірогідно, що серед більш ранніх зразків буде виявлено і генетичну спадщину лінійників, однак тенденція наводить на певні думки.

Найцікавіше те, що група H (точніше її різновиди) і нині переважає на території України, як на заході, так і на сході. Виходить, яку б «прабатьківщину» не передбачали дослідники, східну або західну, обидві вони мають відношення до всіх зе-

мель Краю! Що, до речі, робить його територію однією із ключових для реконструкції давньої історії Європи.

І ще. Результати ДНК-тестів свідчать, що доісторичні предки сучасних українців мешкали на цій землі за багато тисячоліть до появи трипільців, а також багато тисячоліть після зникнення трипільської цивілізації. Частина цих предків входила до складу трипільських племен. Змінювалися мови, культура, політичні структури, кордони – а люди жили своїм життям.

Як би там не було, а все ж таки історія народу – це не лише результат звичайної зміни поколінь. Здається, варто навести на закінчення слова відомого українського археолога, етнографа, філософа й літератора В. П. Петрова, сказані ним на лекції для студентів Вільного Українського університету у Мюнхені в далекому 1949 році про те, що варто постійно мати на увазі: між сучасними українцями й населенням неолітичної епохи (він мав на увазі трипільців), лежать декілька пройдених нашими предками епох, кілька етапів етнічних деформацій, шаблів розвитку, після яких український народ виник таким, яким ми його знаємо<sup>10</sup>...

<sup>9</sup> Результати досліджень опубліковано: *Сохацький М., Нікітін О., Ковалюх М., Відейко М.* Перші дослідження ДНК за антропологічними матеріалами трипільської культури із печери Вертеба // Трипільська культура. Пошуки, відкриття, світовий контекст. – К., 2007. – Табл.1.

<sup>10</sup> *Петров В.* Походження українського народу. – К., 1992. – С.26.